

ACCESORIOS DE FIJACIÓN ESPECIAL

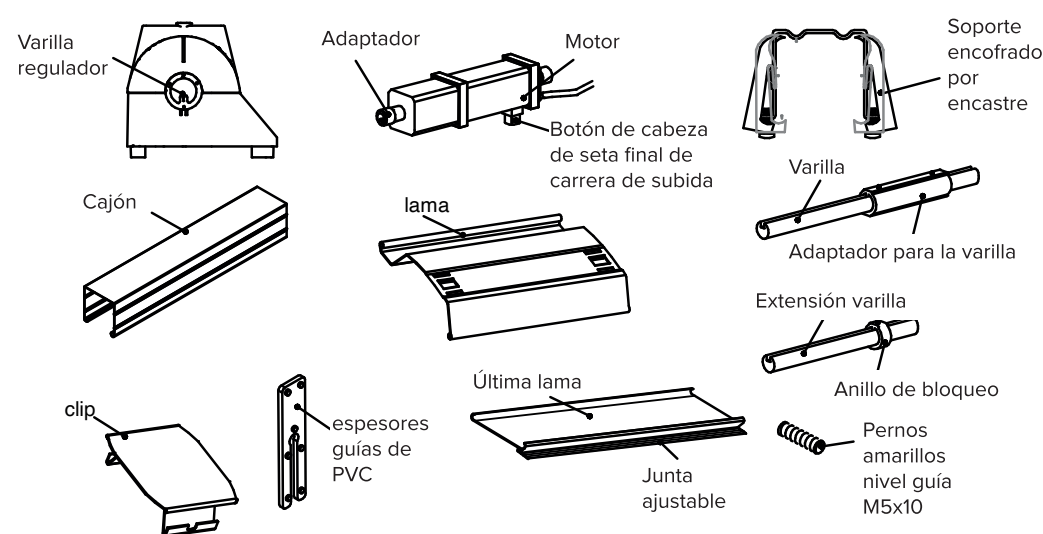

DESCRIPCIÓN COMPONENTES BASE LUME LIGHT



MANUAL DE INSTRUCCIONES PARA LA INSTALACIÓN DE LUME LIGHT

LEER ATENTAMENTE EL MANUAL ANTES DEL MONTAJE

Los sistemas de persianas graduables Lupak Metal pueden ser montadas y accionadas solo por personal autorizado.

EJEMPLO FIJACIÓN AL SUELO, AL TECHO

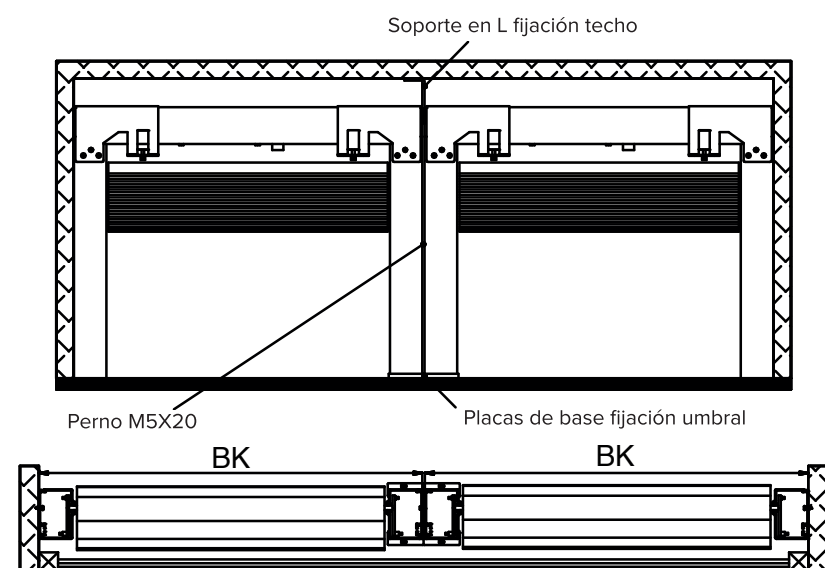

PROBLEMA	CAUSA POSIBLE	ELIMINACIÓN
La última lama no completa la maniobra de cierre	Desalineación de las guías	Verificar las tolerancias de las guías (TOLERANCIAS DI MONTAGGIO)
	Excesivo apriete de los tornillos de fijación	Aflojar los tornillos de fijación
	Junta ajustable demasiado larga	Cortar correctamente la junta
El motor se activa solo en una dirección	Error de conexión	Verificar con el esquema suministrado la conexión
	Final de carrera mal regulado	Regular correctamente el final de carrera (ver la libreta del motor)
El motor se detiene improvisamente	Motor en protección térmica	Esperar 10 minutos
La persiana desciende a saltos	Montaje fuera de las tolerancias	Verificar la tolerancia en BK
La persiana es muy ruidosa	Tornillos del encofrado lentos	Apretar los tornillos

SI HAY OTRAS ANOMALÍAS, NO UTILICE LA PERSIANA Y PÓNGASE EN CONTACTO CON EL SERVICIO TÉCNICO.

EJEMPLO FIJACIÓN FRONTAL

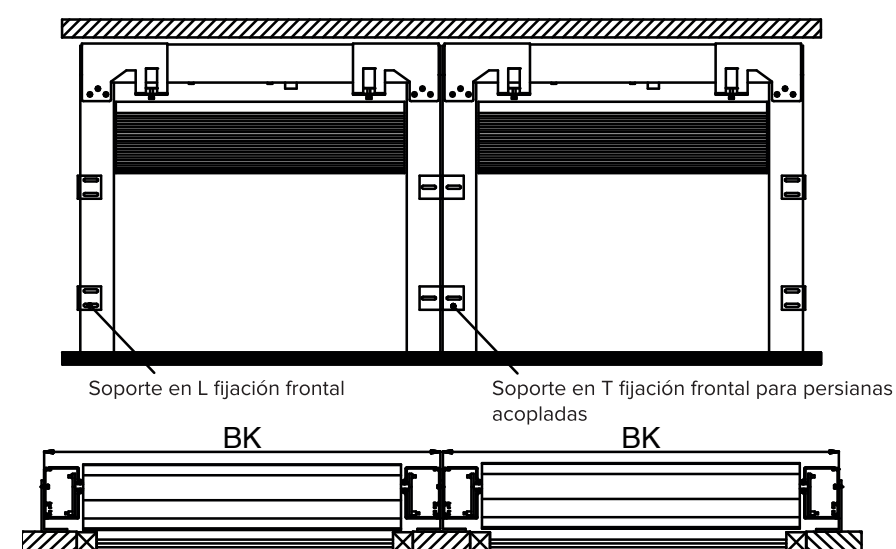

ADVERTENCIAS PARA LOS INSTALADORES

ANTES DEL MONTAJE VERIFICAR QUE LA RED ELÉCTRICA ESTÉ CORTADA Y QUE LAS CONEXIONES ELÉCTRICAS ESTÉN REALIZADAS POR TÉCNICOS CALIFICADOS.

INFORMACIÓN ACERCA DEL MONTAJE:

- Las guías deben apoyar su propio peso en el suelo (los tornillos de fijación no deben soportar ningún peso).
 - Asegurarse de que las guías estén alineadas tanto vertical como horizontalmente.
 - Eliminar el polvo y la suciedad de las partes de la persiana antes de utilizarla.
 - Marcar la casilla de la posición de montaje.
 - Verificar que las estructuras o los dispositivos de auxilio sean seguros.
 - Fijar las guías a materiales con alta estabilidad dimensional.
 - Trabajar con herramientas aptas e íntegras.
 - Mantener fuera del alcance de los niños el material de embalaje y pequeñas partes.
- ¡PELIGRO DE ASFIXIA!**

CONDICIONES DE GARANTÍA:

La garantía caduca en caso de incumplimiento de las instrucciones suministradas por LUPAK METAL adjuntas con el manual. LUPAK METAL declina toda responsabilidad por eventuales daños directos e indirectos a cosas y personas, derivadas por el incumplimiento de las prescripciones o por la sustitución de partes de lo suministrado con materiales no autorizados. Las condiciones de garantía se entienden tácitamente aceptadas al recibir la factura. La aplicación de la garantía será evaluada de manera incuestionable por técnicos de LUPAK METAL.



LA LUCE A MODO TUO

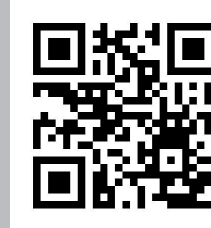

Instalación tapas de cierre sistemas cadena



Instalación sistemas cadena

Lupak Metal srl
48018 Faenza RA Italia
via Granarolo, 77
T +39 0546 646140
lupakmetal.com

REV
04 / 2023

DESCRIPCIÓN ETIQUETAS

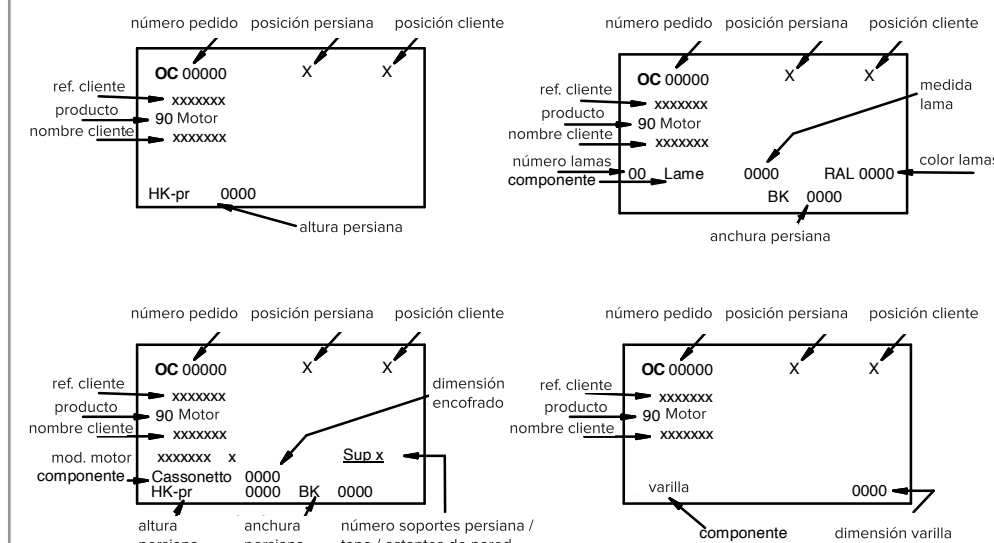

ATENCIÓN
El incumplimiento de las indicaciones es causa de peligro para el usuario.

ATENCIÓN
El incumplimiento de las indicaciones puede ocasionar daños al producto.

ATENCIÓN
peligro eléctrico

INFORMACIÓN ÚTIL

LEYENDA SIGLAS/SÍMBOLOS

TL = longitud lama
BL = anchura luz
BK = anchura exterior guías
HK = altura persiana
HT = altura total compartimento
HL = altura luz
HS = altura total nicho

$$HT = HL + HS$$

ANTES DEL MONTAJE

- subdividir el material (en base a cómo y dónde se debe instalar).
- elección herramientas necesarias.
- control de las dimensiones máximas del compartimento y de la persiana respetando las tolerancias.

ELIMINACIÓN DE LA PELÍCULA DE PROTECCIÓN DE LAS GUÍAS, SOLO SE DEBEN MOVER EN POSICIÓN VERTICAL CON EL PUEBTE HACIA ARRIBA

TOLERANCIAS DEL MONTAJE:

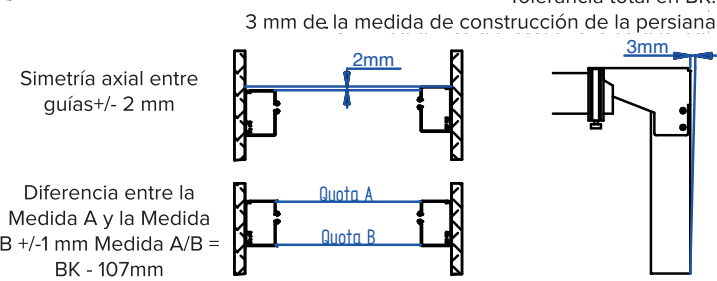

- 1 Centrar las guías en el interior del nicho/tapa, teniendo en cuenta el sobresaliente de la lama respecto a la guía.
- 2 Marcar los orificios en el punto central del ojal.
- 3 Quitar las guías e introducir los tornillos en el punto indicado.

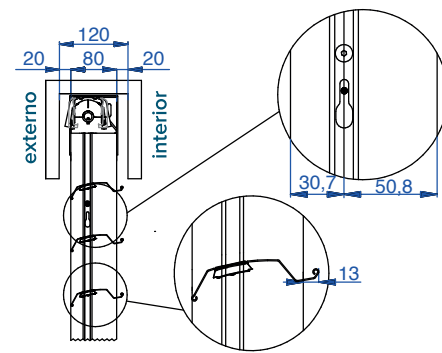

- 4 Mantener los tornillos distantes de la pared aprox. 10 mm.

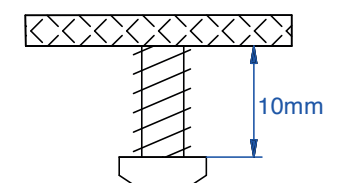

- 5 Medir la anchura externa de las guías (BK) por cada punto de fijación teniendo en cuenta las tolerancias.

$$BK = TL + \Delta$$

$$\Delta = 122 \text{ mm}$$

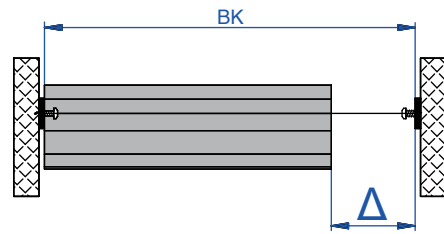

- 6 Compensar la diferencia respecto a la anchura externa de las guías con los espesores en dotación.

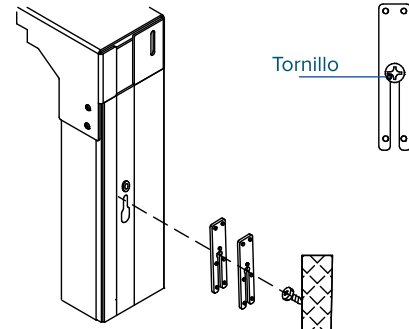

- 7 Para afinar la compensación, utilizar los pernos azul suministrados con el equipamiento. MÁX 2 mm por lado.

La regulación puede ser efectuada también con la persiana ya montada.

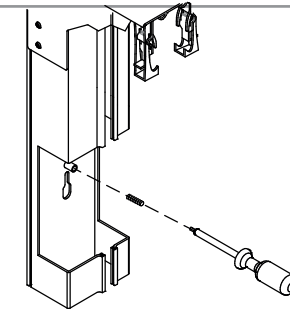

- 8 Insertar las guías en los tornillos (1). Luego moverlas hacia abajo hasta que las guías se apoyen en el suelo (2). Atornillar los tornillos prestando mucha atención a no ajustarlas excesivamente.

¡ATENCIÓN!

El apriete de los tornillos debe ser realizado manualmente para evitar daños en la junta insonorizante.

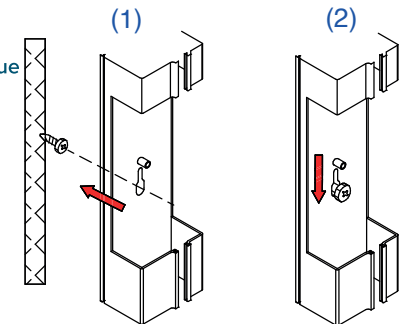

¡ATENCIÓN!

- 9 Controlar que los tornillos de fijación no estén demasiado apretados. Comprobar moviendo los portalamas lateralmente para cada punto de fijación. LOS PORTALAMAS DEBEN TENER JUEGO.

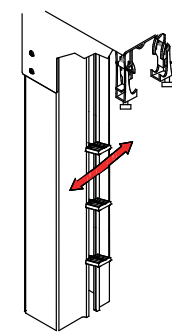

- 10 Después de haber posicionado las guías, verificar que las varillas del regulador estén rotados correctamente, es decir, con la lengüeta hacia abajo. En caso contrario será suficiente moverlos manualmente para reestablecer el posicionamiento, SIN FORZAR EL SISTEMA.

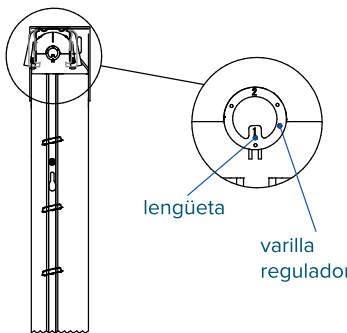

- 11 Aflojar los 4 tornillos de los soportes del encofrado y abrir las mordazas.

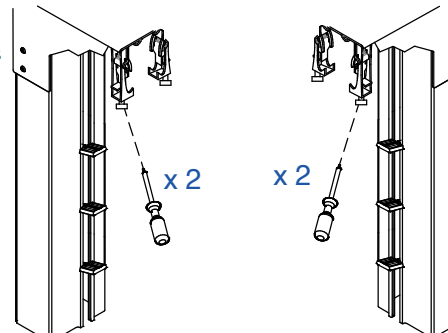

- 12 Montar el encofrado superior, prestando atención a la etiqueta LADO INTERIOR. Introducir primero el lado opuesto al motor (1), levantarse del lado del motor (2) y mover el encofrado hacia la derecha de la parte interna (3). Empujar moderadamente hacia arriba.

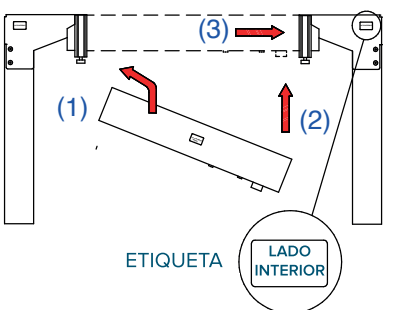

¡ATENCIÓN!

- 13 Verificar que el encofrado esté introducido correctamente en el buje del regulador.

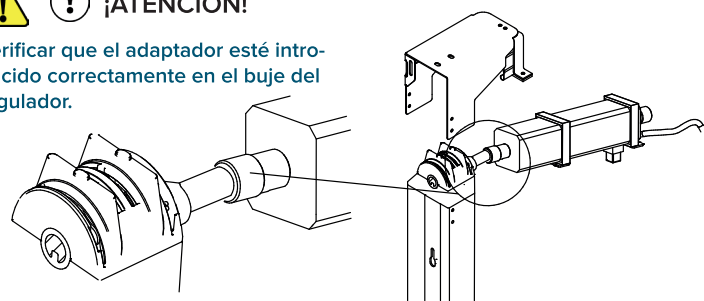

- 14 Verificar que el encofrado esté alineado con los soportes del encofrado del lado opuesto al motor. Si la persiana está montada en tolerancia, el encofrado estará alineado con la placa de base o con un sobresaliente máximo de 3 mm hacia la guía. Atornillar los 4 tornillos de la placa de base y bloquear el encofrado.

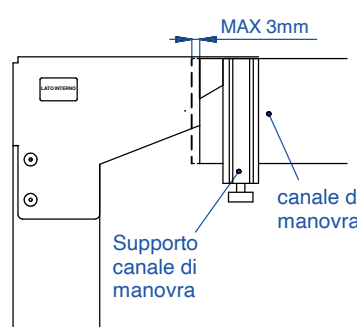

- 15 Introducir el adaptador para la varilla dentro de la varilla de maniobra (1). Sucesivamente introducir la varilla en el adaptador del motor (2). Levantarse del lado opuesto del motor (3) y mover el adaptador para la varilla, introduciéndolo en el buje regulador. Atornillar los tornillos prisioneros.

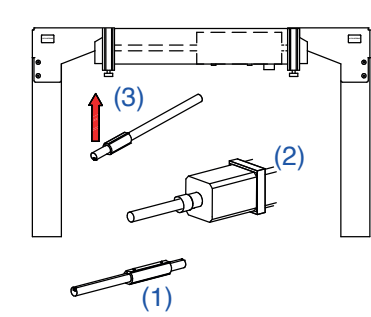

¡ATENCIÓN!

- 16 Conectar el motor acoplado el enchufe del motor con el enchufe en dotación. Fijar los cables con los correspondientes sujetacables prestando atención que los cables no puedan ser apretados por la persiana.

¡ATENCIÓN!

NO ACCIONAR LA PERSIANA SIN LAMAS

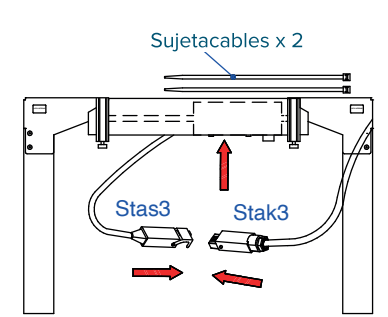

- 17 Colocar el paquete de lamas, teniendo en cuenta que el lado en el cual se encuentra la junta debe estar posicionado al exterior. Quitar el embalaje prestando atención a no provocar arañazos en las lamas.

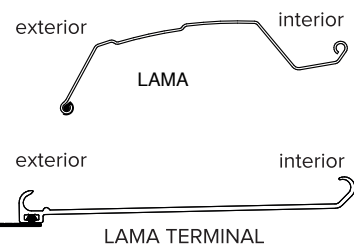

¡ATENCIÓN!

- 18 (versión TOP/MARE) El terminal de la lama con la junta ajustable va posicionado por último cerca del umbral.

- 19 Introducir el CLIP de fijación, introduciéndolo dentro de las ranuras de la lama un lado a la vez. (1) + (2) x 2

¡ATENCIÓN!

- 20 Insertar el clip con cuidado para no rayar la lama. La operación se debe repetir para cada lama.

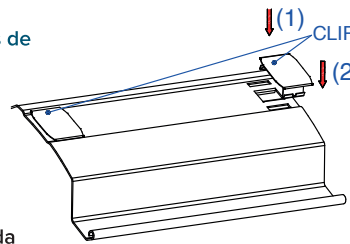

- 21 Empezando por la parte superior, colocar la lama en el portalama asegurándose de que las aletas de la lama estén centradas en este. Empujar el clip en el lado (1), bajar la lama hacia el portalama (2), presione el clip en su lugar (3). La operación se debe repetir para cada lama en ambos extremos. ATENCIÓN: Verificar de que el clip esté correctamente encajado; de no ser así, el sistema se romperá.

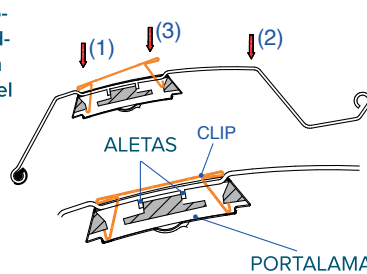

¡ATENCIÓN!

- 22 El montaje de las lamas debe realizarse con los portalamas horizontales. Verificar que el portalama no entre en la ranura de la guía.

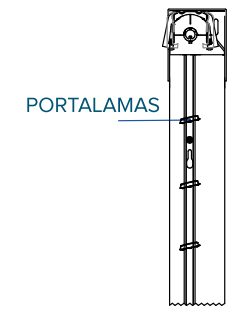

¡ATENCIÓN!

- 23 Verificar que todas las lamas tengan juego respecto a las guías moviéndolas lateralmente con fuerza 2 veces por lama.

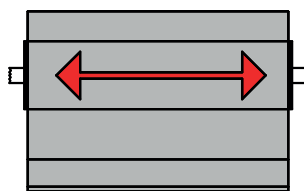

- 24 MONTAJE TERMINAL: Enganchar el terminal en el bucle de la parte interior de la lama (1), luego levantar el terminal en la parte exterior (2) e insertar la aleta del terminal sobre el bucle en todo el perfil.

¡ATENCIÓN!

- 25 Verificar que la lama y el terminal estén alineados.

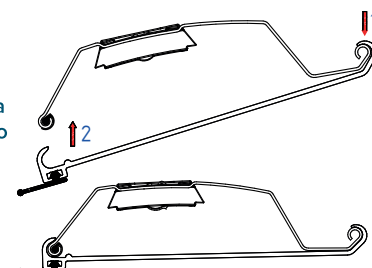

- 26 Encajar la junta de la última lama, aplicando en el borde un pequeño corte en el sector adecuado, luego tirar lentamente la parte cortada.

¡ATENCIÓN!

ESTA OPERACIÓN ES OBLIGATORIA PARA PERMITIR LA ROTACIÓN A LA LAMA.

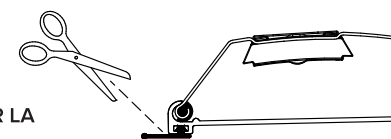

- 27 PRUEBA FINAL: Una vez finalizada la instalación, el primer movimiento de la persiana debe realizarse hacia arriba hasta llegar al final de carrera. A continuación, hacer descender la persiana hasta el final de carrera inferior.

¡ATENCIÓN!

- 28 Motor SOMFY: final de carrera de subida tecla de color NEGRO.
Motor ELERO: final de carrera de subida tecla de color NARANJA.

CONFIGURACIÓN FINALES DE CARRERA SOMFY

- 1 Posicionar la persiana a media altura.
- 2 Pulsar la tecla negra de final de carrera en el motor.
- 3 Colocar la persiana en la posición deseada.
- 4 Bajar la persiana durante 6 segundos.