

posizione terminale in funzione alla dimensione del "COLLO" tenda

bottom rail position considering the blind's "neck" dimensions

per COLLO si intende la distanza tra canale di manovra e prima lama.
the "Neck" is the distance from the head rail and the first slat of the blind.

versione standard - standard version

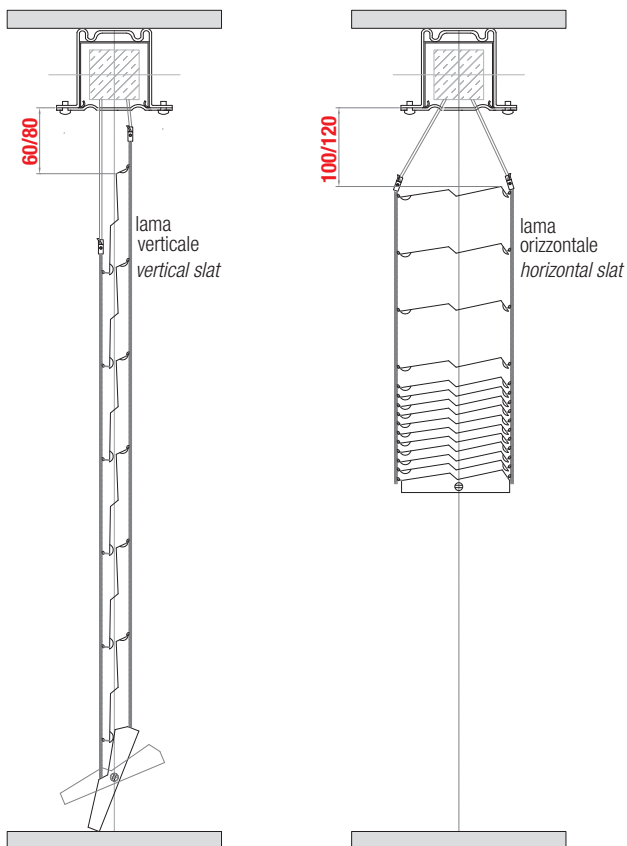

NB: nella versione standard la **caduta del terminale** rispetto alla banchina è **variabile**.

*the **closure of the bottom** rail on threshold is **variable** in the standard type.*

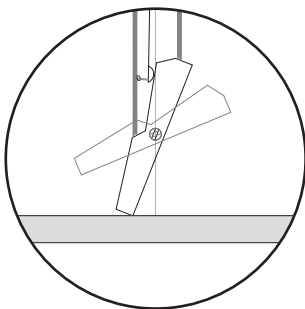

versione a richiesta - upon request version

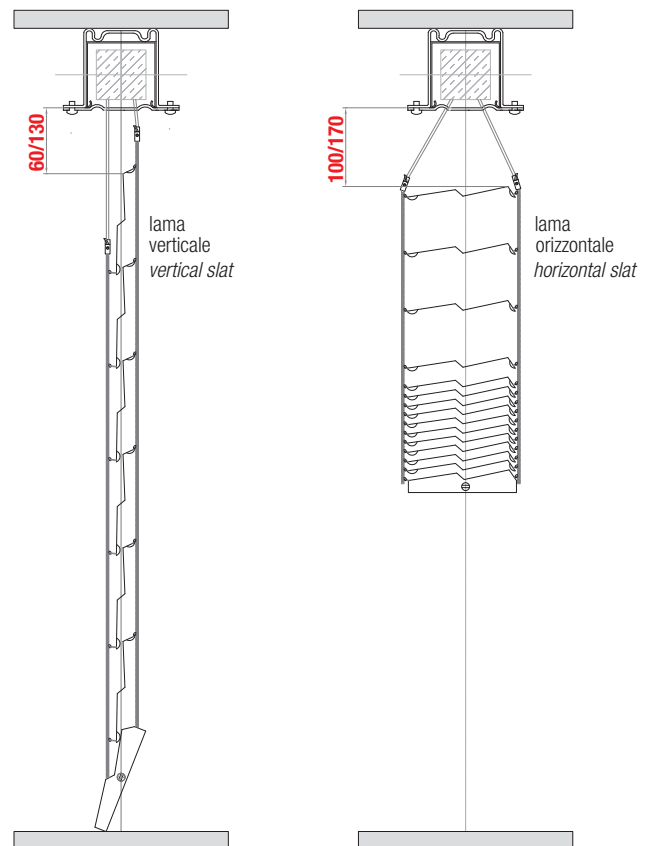

NB: nella versione a richiesta la **caduta del terminale** rispetto alla banchina è in **posizione verticale**. Per realizzare tale versione è necessario interfacciarsi con l'ufficio tecnico - *the **closure of the bottom** rail on threshold is **vertical** in customised version. Check with our technical office to realize specific versions.*

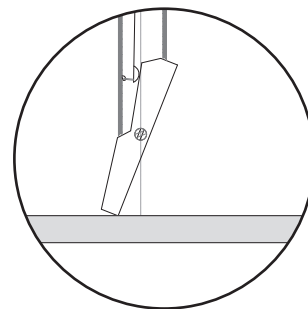

ove non è presente una nicchia superiore si consiglia di inserire anche la veletta
where there is no upper recess available, we recommend the application of front cover panels